

**CILINDRO HIDRÁULICO  
SÉRIE GOLD  
TIPO E**

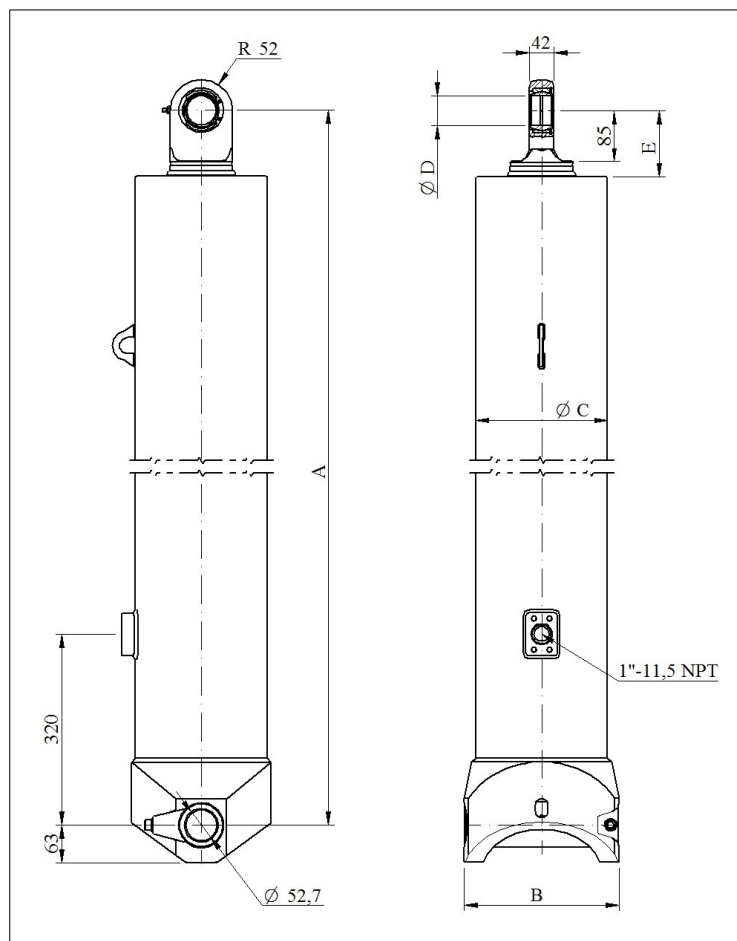

**Modelo: GHS 175-5-5315 E**

**CÓDIGO: 43175553154-1-01**



DIMENSÕES		
	Métrico [mm]	Imperial [pol]
A	1453	57,2
Curso	5315	209,25
Aberto	6768	266,46
B	260	10,24
Ø C	198,3	7,81
Ø D	50,3	1,98
E	110	4,33

CAPACIDADE DE CARGA POR ESTÁGIO		
Estágio	Ø Efetivo [mm]	Capacidade [Ton]
1º	175	45
2º	155	35
3º	135	27
4º	116	20
5º	98	14

ESPECIFICAÇÕES TÉCNICAS	NOTAS TÉCNICAS
Pressão máxima de trabalho: 190 bar	<p><b>1</b> – É recomendado manter o cilindro estendido de 20 a 50mm quando montado no equipamento.</p> <p><b>2</b> – O cilindro tem somente a função de elevar e baixar a carga, não deve ser utilizado como componente estrutural do equipamento, bem como, não deve ser submetido a cargas laterais.</p> <p><b>3</b> – Cromo duro em todos os estágios.</p>
Peso: 223 kg	
Volume de óleo total: 90 litros	
Volume de óleo de trabalho: 83 litros	